

# VITA IMPLANT SOLUTIONS

Instrucciones de uso

VITA CAD-Temp® IS

VITA ENAMIC® IS



Determinación del color VITA

Comunicación del color VITA

Reproducción del color VITA

Control del color VITA

Versión 02.19

VITA – perfect match.

**VITA**

Generales	<b>VITA IMPLANT SOLUTIONS</b> – Soluciones de tratamiento	3
	<b>VITA IMPLANT SOLUTIONS</b> – Resumen de bloques	7
	<b>VITA IMPLANT SOLUTIONS</b> – Requisitos de geometría de la base de titanio	8
VITA CAD-Temp IMPLANT SOLUTIONS	<b>VITA CAD-Temp</b> – El material y sus ventajas	9
	<b>VITA CAD-Temp</b> – Indicaciones y contraindicaciones	10
	<b>VITA CAD-Temp</b> – Requisitos de geometría	11
	<b>VITA CAD-Temp</b> – <b>Solución de una pieza con corona con pilar (AC) paso a paso</b>	12
VITA ENAMIC IMPLANT SOLUTIONS	<b>VITA ENAMIC</b> – El material y sus ventajas	29
	<b>VITA ENAMIC</b> – Indicaciones y contraindicaciones	30
	<b>VITA ENAMIC</b> – Requisitos de geometría de la solución de una pieza	31
	<b>VITA ENAMIC</b> – <b>Solución de una pieza con corona con pilar (AC) paso a paso</b>	32
	<b>VITA ENAMIC</b> – Requisitos de geometría de la solución de dos piezas	48
	<b>VITA ENAMIC</b> – <b>Solución de dos piezas con mesoestructura (MS) paso a paso</b>	49
Notas	<b>VITA IMPLANT SOLUTIONS</b> – Productos recomendados	68
	<b>VITA IMPLANT SOLUTIONS</b> – Preguntas frecuentes/notas	70

Para obtener información sobre la cerámica híbrida VITA ENAMIC, consulte [www.vita-enamic.de](http://www.vita-enamic.de)

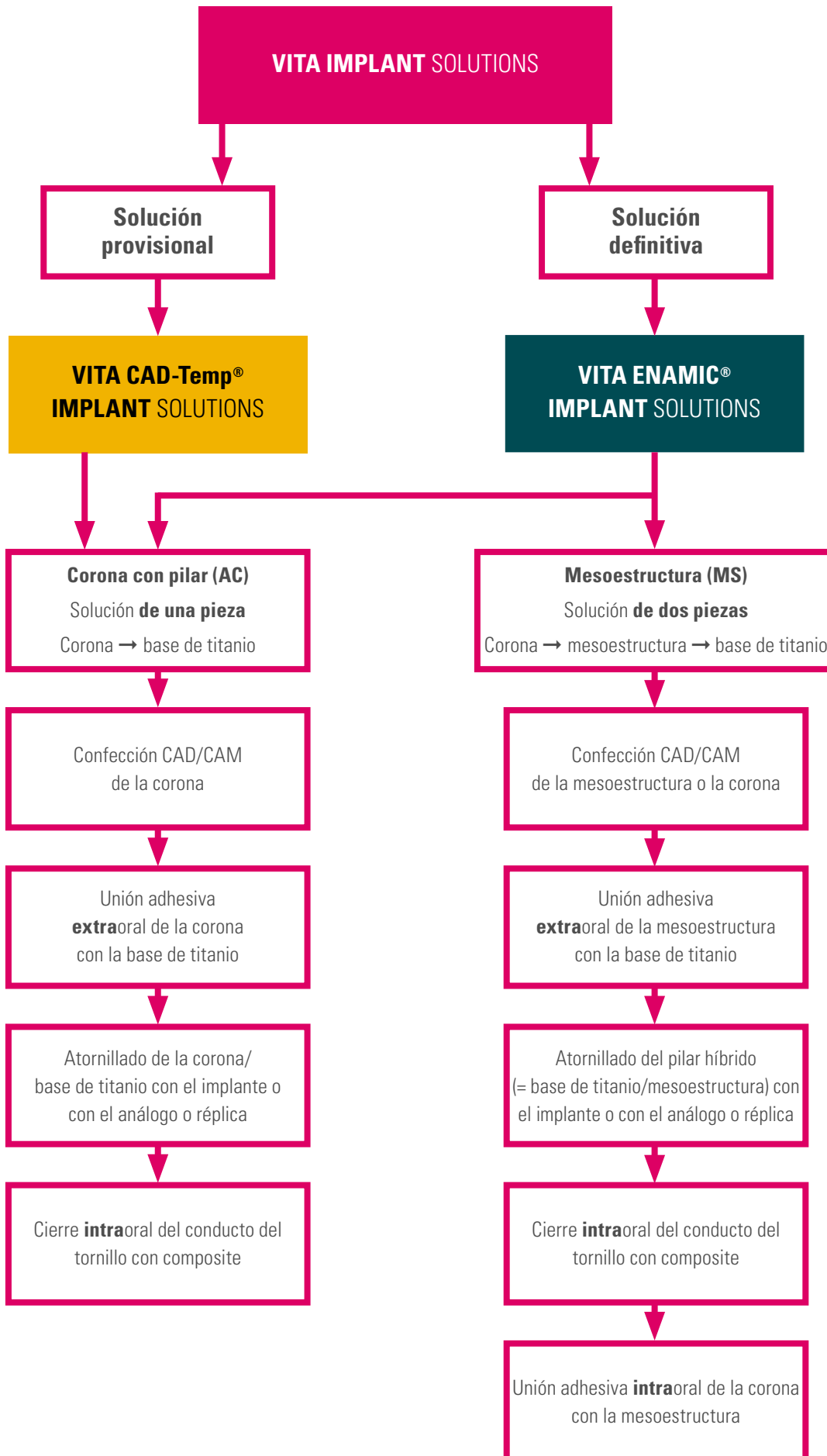

### Proceso de tratamiento con VITA IMPLANT SOLUTIONS



La planificación quirúrgica y protésica se lleva a cabo de acuerdo con las directrices del sistema de implante de dos piezas compatible que se emplee.

Por motivos terapéuticos, la prótesis del implante puede realizarse en dos etapas, es decir, en primer lugar mediante una solución provisional de VITA CAD-Temp y después con una restauración definitiva, o bien directamente con una prótesis definitiva de VITA ENAMIC o VITA SUPRINITY PC.

En los implantes dentales en la zona estética, el tratamiento de los tejidos blandos es un factor decisivo para el éxito estético a largo plazo. Aparte de la modificación quirúrgica de la encía, la prótesis provisional desempeña un papel determinante [1]. Además de recuperar los aspectos relacionados con la funcionalidad masticatoria, la prótesis provisional implantosoportada permite un contorneado activo del tejido blando periimplantario para diseñar un perfil de emergencia óptimo. Las piezas en bruto de VITA CAD-Temp IMPLANT SOLUTIONS facilitan una colocación provisional rápida y económica de sus prótesis implantosoportadas. Durante la fase protésica, los implantes intraóseos suelen mostrar un remodelado del tejido duro periimplantario [2]. La consiguiente pérdida ósea limitada que se produce modifica el recorrido del tejido blando, por lo que la prótesis provisional deberá ajustarse en el curso del tratamiento para poder ofrecer a la prótesis definitiva unas condiciones estables y estéticamente óptimas. El material VITA CAD-Temp, clínicamente acreditado, permite completar de forma duradera e higiénica las partes basales con el composite de micropartículas fotopolimerizable VITA VM LC/VITA VM LC flow, cumpliendo así a la perfección este requisito. De este modo se evitan los retoques casi siempre complejos o técnicamente inviables de la prótesis definitiva.

Una vez concluido el remodelado óseo y el modelado deseado del perfil de emergencia periimplantario, se recomienda una prótesis definitiva con VITA ENAMIC, que resulta adecuada para los implantes dentales debido a sus propiedades amortiguadoras.





[1.] Martin WC, Pollini A, Morton D. The influence of restorative procedures on esthetic outcomes in implant dentistry: a systematic review.







Int J Oral Maxillofac Implants. 2014;29 Suppl:142-54. doi: 10.11607/jomi.2014suppl.g3.1. Review.

[2.] Fickl S, Zuhr O, Stein JM, Hürzeler MB. Peri-implant bone level around implants with platform-switched abutments.

Int J Oral Maxillofac Implants. 2010 May-Jun;25(3):577-81.

	Solución de dos piezas con mesoestructura (MS)	Solución de una pieza con corona con pilar (AC)
Indicaciones	<ul style="list-style-type: none"> <li>• Solución para situaciones con un eje del implante muy desviado (corrección del ángulo <math>\leq 20^\circ</math> con respecto al eje del implante) en las que la abertura del conducto del tornillo se encontraría en la zona de los puntos de contacto o en superficies con función masticatoria.</li> <li>• En caso de asimetrías pronunciadas para compensar el eje dental, es decir, si el eje del implante ocupa una posición excéntrica en el espacio edéntulo.</li> <li>• En aquellos casos en que no es posible recurrir a una solución de una pieza debido al eje de inserción.</li> <li>• Preferentemente para prótesis de dientes anteriores.</li> </ul>	<ul style="list-style-type: none"> <li>• Solución para situaciones con una posición óptima del eje, es decir, en las que el eje del implante se desvía poco o nada del eje dental y en las que la abertura del conducto del tornillo no se encuentra en la zona de los puntos de contacto o en superficies con función masticatoria.</li> <li>• Preferentemente para prótesis de dientes posteriores.</li> </ul>
Características técnicas	<ul style="list-style-type: none"> <li>• Sin conducto para tornillo en la corona.</li> <li>• Junta de unión entre el pilar y la corona.</li> <li>• Eliminación extraoral del material de fijación excedente entre la base de titanio y la mesoestructura.</li> </ul>	<ul style="list-style-type: none"> <li>• Con conducto para tornillo en la corona.</li> <li>• No se requiere junta de unión.</li> <li>• Eliminación extraoral del material de fijación excedente entre la base de titanio y la corona con pilar de tamaño completo.</li> </ul>
Fijación	<ul style="list-style-type: none"> <li>• Unión adhesiva intraoral de la corona con la mesoestructura.</li> <li>• El margen de cierre de la mesoestructura al nivel de la encía o en la zona supragingival facilita la colocación y la eliminación del material excedente durante la fijación intraoral de la corona con composite.</li> </ul>	<ul style="list-style-type: none"> <li>• El atornillado hace innecesaria la junta de unión en la zona del surco del implante.</li> <li>• En caso necesario, el atornillado de la corona asegura la reversibilidad clínica.</li> </ul>

Elemento estructural	Solución de dos piezas con mesoestructura (MS)	Solución de una pieza con corona con pilar (AC)
<b>VITA IMPLANT SOLUTIONS</b> Pieza en bruto		
<b>Mesoestructura</b>		-
<b>Corona con pilar</b>	-	
<b>Casquillo de titanio TiBase</b>		
<b>Supraconstrucción</b>		
<b>Tornillo para implantes</b>		
<b>Implante</b>		

Identificación del bloque/ Tamaño de conexión/ Tamaño de bloque	VITA CAD-Temp IMPLANT SOLUTIONS	VITA ENAMIC IMPLANT SOLUTIONS
IS-14S (12 x 14 x 18 mm)	-	
IS-14L (12 x 14 x 18 mm)	-	
IS-16S (16 x 18 x 18 mm)		
IS-16L (16 x 18 x 18 mm)		
<b>Colores de bloque</b>	<b>IS-16S, IS-16L:</b> 1M2, 2M2, 3M2	<p><b>IS-14S, IS-14L (translúcido)</b> 1M1-T, 1M2-T, 2M2-T, 3M2-T, 4M2-T</p> <p><b>IS-16S, IS-16L (altamente translúcido)</b> 1M1-HT, 1M2-HT, 2M2-HT, 3M2-HT, 4M2-HT</p>

⚠ **Nota:** si se utiliza una base de titanio TiBase de Sirona, es preciso tener en cuenta la dimensión de la interfase con la TiBase (S o L) a la hora de elegir el bloque.

### Requisitos de geometría de la base de titanio

⚠ **Nota:** siga las indicaciones de los fabricantes respectivos en relación con el uso de las bases de titanio.

Como norma general:

- El diámetro y el tamaño deben adaptarse a la situación clínica y al sistema de implantes seleccionado.
- La base de titanio solo puede mecanizarse respetando las especificaciones del fabricante.
- Deben respetarse los requisitos de geometría para una estática segura de la corona.

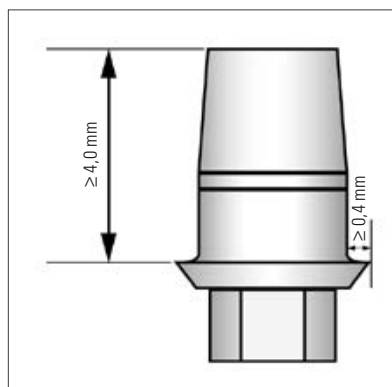

### Dimensiones de la base de titanio

Altura de la superficie de adhesión: **como mínimo 4,0 mm**

Ancho marginal del hombro: **como mínimo 0,4 mm**



En [www.vita-zahnfabrik.com/VITA\\_ENAMIC\\_IS#titan\\_compatibility](http://www.vita-zahnfabrik.com/VITA_ENAMIC_IS#titan_compatibility) y [www.vita-zahnfabrik.com/VITA\\_CADTemp\\_IS#titan\\_compatibility](http://www.vita-zahnfabrik.com/VITA_CADTemp_IS#titan_compatibility) encontrará las listas actuales específicas para cada país con las bases de titanio aprobadas para las piezas en bruto de VITA IMPLANT SOLUTIONS.



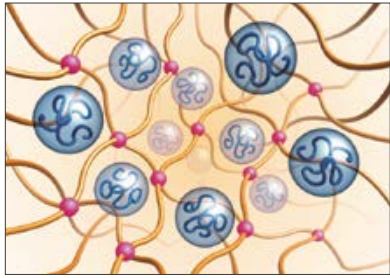

- Perlas de PMMA, hinchadas por la introducción de monómero
- Monómero reticulado
- Relleno de micropartículas inorgánicas, introducido en la matriz mediante polimerización



- VITA CAD-Temp es un composite con un 14 % en peso de material de relleno. Está formado por una extraordinaria matriz de polímero de acrilato reticulado, altamente molecular, homogéneo y sin fibra, en combinación con un relleno de micropartículas, el llamado material MRP.
- En el material MRP (microfiller reinforced polyacrylic) desarrollado por VITA se introducen industrialmente micropartículas de relleno inorgánicas en la matriz mediante polimerización y, aplicando el procedimiento de posprensado único de VITA, se crea un material sin metilmetacrilato de gran homogeneidad.
- En consecuencia, no se produce irritación de las encías a causa de los monómeros residuales.
- Estabilidad cromática y estética excelentes.
- Excelente facilidad de pulido (que asegura una propensión reducida a la acumulación de placa).
- Personalizable con el composite de micropartículas fotopolimerizable VITA VM LC/VITA VM LC flow.
- Se pueden conseguir unos excelentes resultados estéticos con un esfuerzo reducido.

**VITA CAD-Temp está indicado para coronas con pilar temporales sobre bases de titanio con un periodo de uso de un año, como máximo\***

**Requisitos necesarios:**

- Una unión adhesiva segura entre la corona con pilar de VITA CAD-Temp y la base de titanio:
  - Geometría suficiente (diámetro, altura) de la base de titanio [1]\*.
  - Evitar bordes y ángulos afilados.
- Apoyo cervical de la corona con pilar en la base de titanio:
  - Forma de chanfer o bien hombro en ángulo recto con ángulo interior redondeado y una anchura mínima de 0,4 mm.

⚠ **Nota:** las instrucciones de elaboración para bases de titanio son recomendaciones generales sin ninguna garantía ni compromiso. En caso de duda consulte con el fabricante del implante qué base de titanio es adecuada para la indicación en cuestión.

El seguimiento estricto de las instrucciones de uso de los fabricantes de los materiales de fijación recomendados es decisivo para el éxito clínico.

<b>Tabla de indicaciones de VITA CAD-Temp IMPLANT SOLUTIONS</b>	
<b>Corona con pilar anterior y posterior provisional</b> <b>Corona con pilar</b>	

**Contraindicaciones de VITA CAD-Temp IMPLANT SOLUTIONS**

- Prótesis definitivas

[1]\* Referencia: véase la página 72.

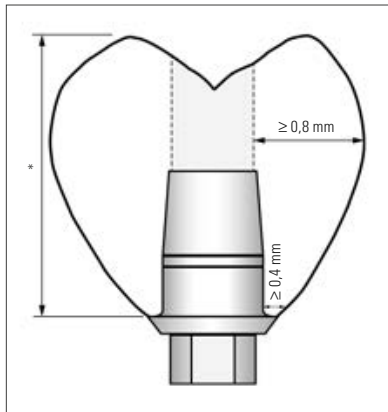

### Requisitos de geometría de una corona con pilar de VITA CAD-Temp®

⚠ Para asegurar el éxito clínico de las coronas con pilar de VITA CAD-Temp deben respetarse las siguientes geometrías:

Espesor de la pared circular que rodea la base de titanio: **como mínimo 0,8 mm**

Ancho marginal del hombro: **como mínimo 0,4 mm**

- \* Siga estrictamente las indicaciones del fabricante del implante relativas a la altura máxima de la corona con pilar.
- Por motivos de estática, las supraestructuras marcadamente asimétricas con grandes extensiones están contraindicadas.
- La abertura del conducto del tornillo no debe situarse en la zona de los puntos de contacto ni en las superficies con función masticatoria; en tal caso se debe confeccionar una corona con pilar de 2 piezas con una mesoestructura:



**Solución de 2 piezas (mesoestructura)**

## Proceso de tratamiento con VITA IMPLANT SOLUTIONS



### Proceso clínico y protésico paso a paso tomando como ejemplo una corona molar en el diente 36

- Prótesis sobre un implante Biomet Certain 3i

#### Marcado de la posición del implante en un modelo digital

##### Esto puede hacerse

1. mediante el escaneado sobre el modelo tras una toma de impresión convencional (solución de laboratorio)
2. mediante escaneado intraoral (solución de consulta)



#### 1. Escaneado sobre el modelo

- Insertar la base de titanio en el análogo de laboratorio adecuado del modelo maestro y atornillarla con el tornillo de pilar suministrado.
- Encajar el cuerpo de escaneado suministrado en la base de titanio sin dejar resquicios.

⚠ **Nota:** para ello, preste atención a la ranura guía prevista al efecto. El cuerpo de escaneado puede escanearse sin polvo/spray de escaneado.

- Para las instrucciones de escaneado, consulte la información del fabricante del sistema CAD/CAM.
- Escanear con el cuerpo de escaneado blanco utilizando inEos Blue o inEos X5.



## 2. Escaneado intraoral

**Fijar en el implante el ScanPost o el casquillo TiBase adecuado con un tornillo de fijación.**

- Encajar el cuerpo de escaneado suministrado en el ScanPost sin dejar resquicios.

– **Cuerpo de escaneado blanco para CEREC AC con Bluecam**

– **Cuerpo de escaneado gris para CEREC AC con Omnicam**

ScanPost es idóneo para implantes profundos. Tenga en cuenta las indicaciones siguientes.

- Los cuerpos de escaneado están disponibles en los tamaños de conexión S y L. La última letra del nombre del ScanPost o TiBase corresponde al tamaño de conexión adecuado, S o L. El tamaño de conexión también se aplica a la geometría de bloque respectiva (p. ej., VITA ENAMIC IS-16 S o L).
- Todos los cuerpos de escaneado se pueden desinfectar.

**⚠ Nota:** consulte las instrucciones de uso “ScanPost” de la empresa Sirona, que incluyen, entre otras cosas, información sobre la compatibilidad con los distintos sistemas de implantes y sobre la desinfección de los cuerpos de escaneado.

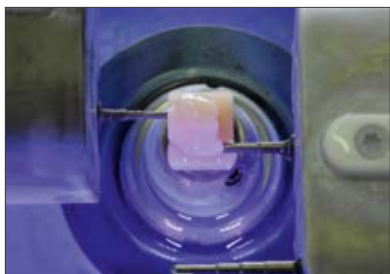

## Diseño

- Diseño de la corona de VITA CAD-Temp de una pieza a partir de un bloque de VITA CAD-Temp monoColor IS-16 con el software CEREC SW 4.4 o inLab SW 15.0 o superior.
- A continuación fresar la corona provisional de VITA CAD-Temp en el color deseado a partir de un bloque de VITA CAD-Temp IS-16 S o L, en función del tamaño de conexión adecuado.



#### Repasado de la corona con pilar de VITA CAD-Temp (extraoral)

- Tras el proceso de desbastado/fresado, separar los restos de unión al bloque con un disco de corte diamantado y después retirarlos con una fresa de carburo de tungsteno con dentado fino teniendo en cuenta la forma del perfil de emergencia y los puntos de contacto proximales. Asegurarse de respetar los grosores de capa mínimos.



- Primera comprobación preliminar del ajuste entre la corona con pilar y la base de titanio.

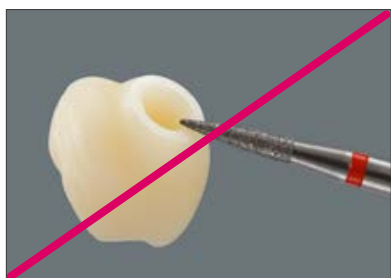

- No mecanizar el hombro de la corona, ya que esto influye negativamente en el ajuste a la base de titanio.



- En su caso, crear una textura superficial adicional.



#### Comprobación del ajuste entre la base de titanio y la corona con pilar de VITA CAD-Temp

- Fijar la TiBase a un análogo de laboratorio, colocar la corona con pilar con cuidado sobre la base de titanio prestando atención al seguro antirrotación (ranura) y comprobar la precisión del ajuste.



### **Pulido**

Pulido previo:

- Con un pulidor de silicona apropiado y un cepillo de pelo de cabra.
- Utilizar una velocidad reducida: < 5.000 rpm.

Pulido de alto brillo:

- Con pastas de pulido de material sintético convencionales, tales como Dia Glace (Yeti), pasta de pulido Opal (Renfert), Dental Diamond Stick (Shofu) o Prisma Gloss (Dentsply).
- Debe evitarse una generación de calor excesiva.

**⚠ Nota:** una polimerización y un pulido esmerados son condiciones indispensables para un resultado óptimo y previenen la formación de depósitos y gingivitis.

### **Limpieza**

- En el aparato de ultrasonidos
- Temperatura: máx. 40 °C.

### Unión adhesiva extraoral de la base de titanio con la corona con pilar de VITA CAD-Temp

- Una preparación precisa y cuidadosa de las superficies de unión es indispensable para conseguir una unión adhesiva óptima entre la base de titanio y la corona con pilar de VITA CAD-Temp.

**⚠ Nota:** no se debe reducir el diámetro de la base de titanio, p. ej. mediante desbastado.



- Es conveniente fijar la base de titanio a un análogo de laboratorio con el fin de proteger la superficie de conexión entre la base de titanio y el implante.
- Las superficies de contacto de la base de titanio con el implante no se deben arenar ni repasar de ningún otro modo.
- No se recomienda acortar la base de titanio.
- Antes de proceder a la adhesión, comprobar si la corona con pilar de VITA CAD-Temp se puede colocar sobre la base de titanio con facilidad y sin dejar resquicios.

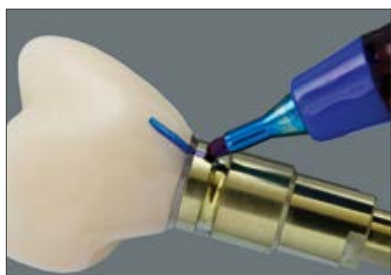

- Colocar la corona con pilar de VITA CAD-Temp sobre la base de titanio y marcar la relación posicional con un rotulador indeleble.
- Esto facilita el posterior posicionamiento correcto al adherir la corona en la base de titanio.
- Las superficies de adhesión de la corona con pilar de VITA CAD-Temp y de la base de titanio deben estar limpias de polvo y grasa.



- Para la unión adhesiva extraoral de la base de titanio y la corona con pilar de VITA CAD-Temp monoColor, utilice un composite de fijación opaco adecuado: Multilink Hybrid Abutment (Ivoclar Vivadent).





### Acondicionamiento de la base de titanio

- Proteger la superficie de conexión de la base de titanio y el implante con cera o silicona. Cerrar el conducto del tornillo con cinta de teflón. Dejar la cinta de teflón sobresaliendo un poco en la parte superior. De este modo puede retirarse más fácilmente.



- Arenar con cuidado únicamente la superficie de adhesión de la base de titanio con  $Al_2O_3$ ,

– tamaño de grano 50  $\mu m$ ,

– presión de arenado 1,5 bares,

hasta que la superficie esté mate.



- A continuación retirar la cera o la silicona. Retirar la cinta de teflón del conducto del tornillo. A continuación limpiar la base de titanio en el baño de ultrasonidos, con alcohol o mediante chorro de vapor, y secar con aire exento de aceite.

- Tras la limpieza ya no puede tocarse más la superficie que se va a adherir, ya que esto puede causar una contaminación que puede influir negativamente en la unión adhesiva posterior.

- Aplicación de un agente adhesivo adecuado, p. ej., Monobond Plus (Ivoclar Vivadent), con un pincel desechable o un microbrush.

- Aplicar Monobond Plus y dejar actuar 60 segundos.

- A continuación secar con aire exento de aceite.



**⚠ Nota:** siga las instrucciones de uso de los fabricantes de cada producto.

Después volver a cerrar el conducto del tornillo con un pellet de espuma o con cinta de teflón antes de unir con la corona con pilar.





- Limpiar la corona con pilar en el baño de ultrasonidos y eliminar la grasa con etanol. A continuación secar con aire exento de aceite.



- Tras la limpieza, aplicar sobre la superficie de adhesión una fina capa de primer con metilmetacrilato (MMA), como SR Connect (Ivoclar Vivadent), con un microbrush o un pincel desechable, dejar actuar durante 30 segundos y, a continuación, fraguar con un aparato de polimerización.  
**Seguir las instrucciones del fabricante.**



**Unión adhesiva definitiva extraoral de la base de titanio con la corona con pilar de VITA CAD-Temp**

⚠ **Nota:** Para la unión adhesiva de la base de titanio a la corona con pilar, utilice un composite de fijación opaco adecuado: Multilink Hybrid Abutment (Ivoclar Vivadent).



- Aplicar el Multilink Hybrid Abutment (Ivoclar Vivadent) tanto en la base de titanio



- como en la superficie de adhesión de la corona con pilar de VITA CAD-Temp.



- Girándola ligeramente en ambos sentidos, deslizar la corona sobre pilar de VITA CAD-Temp para encajarla sobre la base de titanio hasta 2/3, aprox. Así se garantiza la humectación uniforme de ambas superficies de adhesión. A continuación, alinear ambas partes de modo que coincidan las marcas de posición.
- Deslizar cuidadosamente la corona sobre pilar de VITA CAD-Temp hasta la posición final marginal, de manera que el seguro antirrotación y de posición de la base de titanio encaje en la ranura de la interfase de la corona sobre pilar.
- Ejerciendo una presión de contacto uniforme, comprobar ambas piezas y su correcta relación posicional en la posición final.
- No deben quedar intersticios en la transición entre la corona y la base de titanio.
- Retirar el pellet de espuma del conducto del tornillo.
- Limpiar con un microbrush los restos que hayan podido quedar en el conducto del tornillo.
- Llevar a cabo la polimerización siguiendo las instrucciones del fabricante.

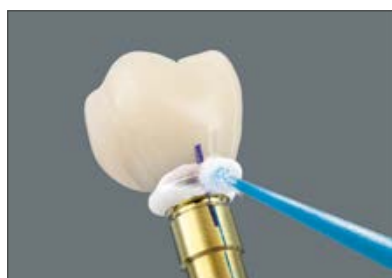

- A continuación eliminar los restos más gruesos de adhesivo por cervical tras la fase de fraguado.



- Para el fraguado definitivo del composite de fijación, aplicar gel de glicerina en el espacio del atache VITA CAD-Temp/titanio para evitar la formación de la capa de inhibición de O<sub>2</sub>.



- Si quedaran restos del material de fijación en el conducto del tornillo, eliminarlos con instrumentos rotatorios adecuados. No dañar la base de titanio TiBase.

**⚠ Nota:** siga las instrucciones de uso de los fabricantes de cada producto.

### Pulido de la junta de unión



- Con cuidado, efectuar el pulido previo de la junta de unión utilizando un pulidor de silicona apropiado y un cepillo de pelo de cabra.
- Utilizar una velocidad reducida: < 5.000 rpm.
- A continuación se realiza el pulido de alto brillo utilizando pastas de pulido de material sintético convencionales, de uso también intraoral, tales como Dia Glace (Yeti), pasta de pulido Opal (Renfert), Dental Diamond Stick (Shofu) o Prisma Gloss (Dentsply).
- Debe evitarse una generación de calor excesiva.



- Corona con pilar terminada de VITA CAD-Temp tras la unión adhesiva y el pulido.

**Opcionalmente:**



**Personalización del perfil de emergencia de las coronas con pilar de VITA CAD-Temp con VITA VM LC/VITA VM LC flow**

- Las prótesis provisionales de VITA CAD-Temp pueden personalizarse en cuanto a estética y/o geometría con el composite de recubrimiento de micropartículas fotopolimerizable indirecto VITA VM LC/VITA VM LC flow. Por lo tanto, en caso necesario, es posible modificar el perfil de emergencia o realizar una estratificación personalizada, por ejemplo.



- Rugosificar las superficies a completar de la corona con pilar con una fresa de carburo de tungsteno con dentado fino o con una fresa de diamante.

- Limpiar cuidadosamente la superficie rugosificada sin utilizar chorro de vapor y humedecerla con VITA VM LC MODELLING LIQUID a fin de lograr una unión segura a la corona con pilar de VITA CAD-Temp.



- Aplicar VITA VM LC/VITA VM LC flow.
- Para facilitar la aplicación, se humedece el instrumento de modelado con un poco de VITA VM LC MODELLING LIQUID. Utilizar en pequeñas cantidades.

**⚠ Nota:** no aplicar ningún material en la base de titanio, ya que esto podría perjudicar el ajuste al implante. No debe utilizarse el líquido para diluir los materiales.



- VITA VM LC MODELLING LIQUID es una sustancia peligrosa. Consulte las indicaciones respectivas en la página 71.

**Polimerización:**

- En las instrucciones de uso de VITA VM LC (n.º 1200)/VITA VM LC flow (n.º 10384) encontrará información acerca de la polimerización y una lista de aparatos de polimerización indicados.
- Puede realizarse una polimerización intermedia en cualquier momento durante la estratificación. Para todas las correcciones de la forma durante la personalización deben utilizarse fresas de carburo de tungsteno con dentado fino.

**Composite de obturación alternativo:**

**Personalización del perfil de emergencia de las coronas con pilar de VITA CAD-Temp con un composite de obturación fotopolimerizable con base de metacrilato**

Para esto son idóneos los composites de obturación de baja viscosidad (flowables, p. ej., Clearfil Majesty Flow de Kuraray y Tetric Evo Flow de Ivoclar Vivadent).

- Rugosificar las superficies a completar de la corona con pilar con una fresa de carburo de tungsteno con dentado fino o con una fresa de diamante.
- Limpiar cuidadosamente la superficie rugosificada sin utilizar chorro de vapor y humedecerla con agente adhesivo.
- Aplicar el composite de obturación.

**Polimerización:**

**Siga las instrucciones de uso de los fabricantes de cada producto.**

**⚠ Nota:** no aplicar ningún material en la base de titanio, ya que esto podría perjudicar el ajuste al implante.



### Pulido

- Pulir las zonas proximales fuera de la boca antes de la fijación a la corona con pilar.

Pulido previo:

- Con un pulidor de silicona apropiado y un cepillo de pelo de cabra.
- Utilizar una velocidad reducida: < 5.000 rpm.

Pulido de alto brillo:

- Con pastas de pulido de material sintético convencionales, tales como Dia Glace (Yeti), pasta de pulido Opal (Renfert), Dental Diamond Stick (Shofu) o Prisma Gloss (Dentsply).
- Debe evitarse una generación de calor excesiva.

**⚠ Nota:** una polimerización y un pulido esmerados son condiciones indispensables para un resultado óptimo y previenen la formación de depósitos y gingivitis.



### Limpieza

- Breve (1 min, aprox.) en el aparato de ultrasonidos. Una limpieza más prolongada puede perjudicar la unión de VITA VM LC/VITA VM LC flow o del composite de obturación con VITA CAD-Temp.
- Temperatura: máx. 40 °C.



**Resumen de los pasos de proceso para la adhesión extraoral de la corona VITA CAD-Temp con una base de titanio**

	Pasos de proceso	Interfase de VITA CAD-Temp Corona con pilar	Base de titanio
1.	Arenar con Al <sub>2</sub> O <sub>3</sub>	50 µm, 1,5 bar, como máximo	50 µm, 1,5 bar, como máximo
2.	Limpiar la superficie	Etanol, esperar hasta que se evapore	Ultrasonidos, etanol, esperar hasta que se evapore
3.	Acondicionamiento de la superficie	Aplicar SR Connect, dejar actuar 30 segundos y, a continuación, polimerizar	Aplicar Monobond Plus, dejar actuar 60 segundos y secar con chorro de aire
4.	Unión adhesiva	Multilink Hybrid Abutment	
5.	Cobertura de la junta de unión	Gel de glicerina	
6.	Pulido de la junta de unión	Pulidor convencional para composites/resinas	

**⚠ Nota:** utilice los productos adhesivos antes mencionados de acuerdo con el sistema del fabricante respectivo. Por ejemplo, utilizar Monobond Plus (Ivoclar Vivadent) únicamente en combinación con Multilink Hybrid Abutment (Ivoclar Vivadent).

**Desinfección/esterilización**

Antes de colocar las coronas con pilar de VITA CAD-Temp, es aconsejable desinfectarlas o esterilizarlas con un desinfectante de superficies que contenga etanol. Se deberán respetar las disposiciones legales locales vigentes y los estándares de higiene aplicables a clínicas dentales.

La esterilización por vapor se puede realizar mediante un prevacío triple fraccionado y cumpliendo los siguientes parámetros:

- Tiempo de esterilización: 10 min
- Temperatura de vapor: 134 °C/273 °F

La corona con pilar debe colocarse inmediatamente después de la esterilización y no puede guardarse.

**⚠ Nota:**

El odontólogo es responsable de la esterilidad de la corona con pilar de VITA CAD-Temp.

Debe garantizarse que la esterilización solo se lleve a cabo mediante la utilización de los equipos y materiales adecuados, así como mediante métodos validados específicos para el producto. Los equipos utilizados deberán someterse periódicamente a las tareas de conservación y mantenimiento adecuadas.

### Colocación intraoral de la corona con pilar en el implante

⚠ **Nota:** para atornillar la corona al implante utilice la herramienta proporcionada por el fabricante del implante observando los pares de apriete indicados.



- Fijar la corona al implante.
- Atornillar el tornillo para implantes correspondiente manualmente.
- Apretar el tornillo para implantes con una llave dinamométrica. Siga las instrucciones del fabricante.
- Mantener la zona a tratar y el conducto del tornillo secos.



- Introducir un pellet esterilizado de algodón o espuma o bien cinta de teflón en el conducto del tornillo con un obturador esférico.
- Aplicar un adhesivo compatible con el composite de obturación en las superficies interiores del conducto del tornillo.



- Cerrar el conducto del tornillo con material de relleno provisional o composite de obturación de un color adecuado en función de la duración prevista.
- Comprobar los puntos de contacto proximales y oclusales.

**Resumen de los pasos de proceso para el cierre intraoral del conducto del tornillo de VITA CAD-Temp con composite de obturación**

Pasos de proceso		VITA CAD-Temp Corona con pilar
1.	Proteger la cabeza del tornillo para implantes	Pellet de espuma, cinta de teflón
2.	Aplicación del agente adhesivo en el conducto del tornillo	Agente adhesivo
3.	Relleno adhesivo	Material de relleno provisional o composite de obturación*
4.	Relleno adhesivo	Pulidor convencional, pasta de pulido para composites/resinas

\* En función de la duración clínica de la corona



**Correcciones morfológicas finas**

- La oclusión debe configurarse de forma que quede totalmente libre de interferencias. Los contactos oclusales inadecuados deben eliminarse con fresas de diamante (40 µm).



**Acabado y pulido (intraoral)**

- Efectuar el pulido previo de la corona con pilar de VITA CAD-Temp utilizando un pulidor de silicona apropiado.
- Utilizar una velocidad reducida: < 5.000 rpm.
- A continuación se realiza el pulido de alto brillo utilizando pastas de pulido de material sintético convencionales, de uso también intraoral, tales como Dia Glace (Yeti), pasta de pulido Opal (Renfert), Dental Diamond Stick (Shofu) o Prisma Gloss (Dentsply).
- Debe evitarse una generación de calor excesiva.
- Tener en cuenta los bordes y los puntos de contacto durante el acabado y el pulido. Respetar la velocidad correcta y evitar la formación de calor.



Corona con pilar terminada de VITA CAD-Temp







- VITA ENAMIC es la primera cerámica híbrida dental con matriz dual en todo el mundo.
- En este material, la matriz de la cerámica de estructura fina dominante (86 % del peso) es reforzada por una matriz de polímero de acrilato, y ambas matrices se interpenetran totalmente.
- Por consiguiente, VITA ENAMIC es un material compuesto dental que combina las características positivas de la cerámica y del composite.
- Por lo tanto, VITA ENAMIC es menos frágil que la cerámica pura y muestra un mejor comportamiento de abrasión que el composite.
- Esta cerámica híbrida garantiza, además de una especial elasticidad, también una elevada capacidad de carga tras la unión adhesiva y permite grosores de pared reducidos en restauraciones mínimamente invasivas.
- Asimismo, VITA ENAMIC convence por su elevada fiabilidad y por unos resultados de fresado precisos, de ángulos estables y, por lo tanto, fieles al detalle. Por último, este material híbrido de color dental presenta unas propiedades similares a las del diente natural. Además, permite conseguir un juego cromático natural gracias a su buena conductividad de la luz.
- Por consiguiente, VITA ENAMIC es idóneo para coronas tanto sobre dientes naturales como sobre implantes.
- VITA ENAMIC presenta una compatibilidad excelente con los tejidos blandos bucales.

**VITA ENAMIC IMPLANT SOLUTIONS está indicado para mesoestructuras y coronas con pilar definitivas sobre bases de titanio**

**Requisitos necesarios:**

- Una unión adhesiva segura entre la pieza de VITA ENAMIC y la base de titanio:
  - Geometría suficiente (diámetro, altura) de la base de titanio [1]\*.
- La observación general de las normas para restauraciones de cerámica sin metal [2]\*:
  - Evitar bordes y ángulos afilados.
- Apoyo cervical de la corona con pilar en la base de titanio:
  - Forma de chanfer o bien hombro en ángulo recto con ángulo interior redondeado y una anchura mínima de 0,4 mm.

⚠ **Nota:** las instrucciones de elaboración para bases de titanio son recomendaciones generales sin ninguna garantía ni compromiso. En caso de duda consulte con el fabricante del implante qué base de titanio es adecuada para la indicación en cuestión. El seguimiento estricto de las instrucciones de uso de los fabricantes de los materiales de fijación recomendados es decisivo para el éxito clínico.

<b>Indicaciones de VITA ENAMIC IMPLANT SOLUTIONS</b>	
<b>Mesoestructura anterior y posterior</b>	
<b>Corona con pilar anterior y posterior</b>	

**Contraindicaciones de VITA ENAMIC IMPLANT SOLUTIONS**

- Puentes con pilar monolíticos
- Prótesis en extensión
- Parafunción (p. ej. bruxismo)

[1]\*, [2]\* Referencias: véase la página 72.

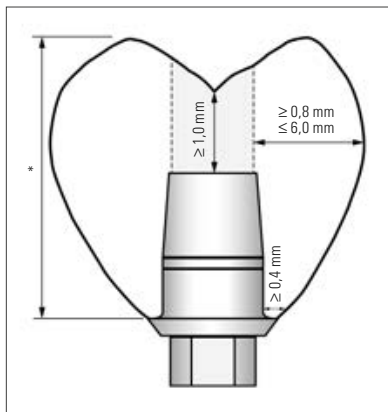

### Requisitos de geometría de VITA ENAMIC®

#### Corona con pilar

⚠ Para asegurar el éxito clínico a largo plazo de las coronas con pilar de VITA ENAMIC deben respetarse las siguientes geometrías:

Espesor de pared oclusal: **como mínimo 1,0 mm**

Espesor de la pared circular que rodea la base de titanio: **como mínimo 0,8 mm**

Ancho marginal del hombro: **como mínimo 0,4 mm**

- \* Siga estrictamente las indicaciones del fabricante del implante relativas a la altura máxima de la corona con pilar.
- Por motivos de estática, las supraestructuras marcadamente asimétricas con grandes extensiones están contraindicadas.
- La abertura del conducto del tornillo no debe situarse en la zona de los puntos de contacto ni en las superficies con función masticatoria; en tal caso se debe confeccionar una corona con pilar de 2 piezas con una mesoestructura:



**Solución de 2 piezas (mesoestructura)**

## Proceso de tratamiento con VITA IMPLANT SOLUTIONS



### Proceso clínico y protésico paso a paso tomando como ejemplo una corona molar en el diente 36

Prótesis sobre un implante Biomet 3i Certain

#### Marcado de la posición del implante en un modelo digital

##### Esto puede hacerse

1. mediante el escaneado sobre el modelo tras una toma de impresión convencional (solución de laboratorio),
2. mediante escaneado intraoral (solución de consulta)



#### 1. Escaneado sobre el modelo

Insertar la base de titanio en el análogo de laboratorio adecuado del modelo maestro y atornillarla con el tornillo de pilar suministrado.

- Encajar el cuerpo de escaneado suministrado en la base de titanio sin dejar resquicios.

**⚠ Nota:** para ello, preste atención a la ranura guía prevista al efecto. El cuerpo de escaneado puede escanearse sin polvo/spray de escaneado.

- Para las instrucciones de escaneado, consulte la información del fabricante del sistema CAD/CAM.
- Escanear con el cuerpo de escaneado blanco utilizando inEos Blue o inEos X5.





## 2. Escaneado intraoral

**Fijar en el implante el ScanPost o el casquillo TiBase adecuado con un tornillo de fijación.**

- Encajar el cuerpo de escaneado suministrado en el ScanPost sin dejar resquicios.

– **Cuerpo de escaneado blanco para CEREC AC con Bluecam**

– **Cuerpo de escaneado gris para CEREC AC con Omnicam**

ScanPost es idóneo para implantes profundos. Tenga en cuenta las indicaciones siguientes.

- Los cuerpos de escaneado están disponibles en los tamaños de conexión S y L. La última letra del nombre del ScanPost o TiBase corresponde al tamaño de conexión adecuado, S o L. El tamaño de conexión también se aplica a la geometría de bloque respectiva (p. ej., VITA ENAMIC IS-16 S o L).
- Todos los cuerpos de escaneado se pueden desinfectar.

**⚠ Nota:** consulte las instrucciones de uso “ScanPost” de la empresa Sirona, que incluyen, entre otras cosas, información sobre la compatibilidad con los distintos sistemas de implantes y sobre la desinfección de los cuerpos de escaneado.

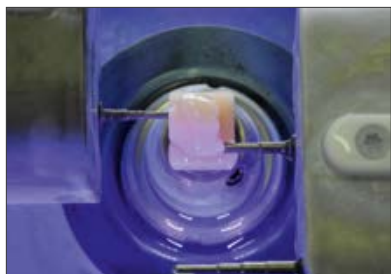

## Diseño

- Diseño de la corona con pilar de VITA ENAMIC de una pieza a partir de un bloque de VITA ENAMIC IS-16 con el software CEREC SW 4.4 o inLab SW 15.0 o superior.
- A continuación fresar la corona con pilar de VITA ENAMIC de una pieza en el color deseado a partir de un bloque de VITA ENAMIC IS-16 S o L, en función del tamaño de conexión adecuado.

### Repasado de la corona con pilar de VITA ENAMIC (extraoral)

El repasado de las restauraciones confeccionadas a partir de VITA ENAMIC no debe realizarse nunca con instrumentos de tungsteno, ya que pueden dañar el material. Deben utilizarse exclusivamente fresas de diamante o los instrumentos de pulido especiales de los VITA ENAMIC Polishing Sets clinical o technical. Véanse las instrucciones en la página 44. El desbastado debe realizarse con una aplicación reducida de presión.



- Después del proceso de fresado, separar los restos del punto de unión al bloque con un disco de corte de diamante y a continuación retirarlos con una fresa de diamante fino teniendo en cuenta la forma del perfil de emergencia y los puntos de contacto proximales. Asegurarse de respetar los grosores de capa mínimos.



- Primera comprobación preliminar del ajuste entre la corona con pilar y la base de titanio.

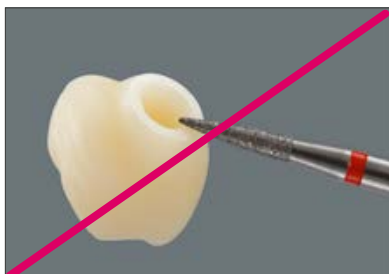

- No mecanizar el hombro de la corona, ya que esto influye negativamente en el ajuste a la base de titanio.
- En su caso, crear una textura superficial adicional.





### Comprobación del ajuste entre la base de titanio y la corona con pilar de VITA ENAMIC

- Fijar la TiBase a un análogo de laboratorio, colocar la corona con pilar con cuidado sobre la base de titanio prestando atención al seguro antirrotación (ranura) y comprobar la precisión del ajuste.



### Pulido

- Pulir especialmente las zonas proximales fuera de la boca antes de atornillar la corona con pilar.
- Realizar el contorneado, el pulido previo y el pulido de alto brillo con los instrumentos de los kits VITA ENAMIC Polishing Set technical o clinical.

⚠ **Consejo:** En caso de utilizar discos de pulido Sof-Lex para el pulido previo, debe observarse que solo se utilicen las variantes de grano medio (M), fino (F) o extrafino (SF).



⚠ **Nota:** debido a la formación de polvo, durante el fresado de productos cerámicos dentales sinterizados debe utilizarse una mascarilla protectora o el fresado debe realizarse en húmedo. En el laboratorio debe trabajarse con el sistema de aspiración conectado.



#### Opcional: caracterización cromática (técnica de maquillaje)

- Las restauraciones de VITA ENAMIC pueden caracterizarse cromáticamente (técnica de maquillaje) de forma sencilla aplicando los VITA ENAMIC STAINS especiales mediante polimerización.
- A continuación se sella la superficie con un barniz especial. Para ello está disponible el VITA ENAMIC STAINS KIT con 6 colores y accesorios, especialmente desarrollado.

⚠ **Nota:** consultar al respecto las instrucciones de uso detalladas n.º 1931.



#### Opcional: personalización cromática (técnica de estratificación) con composite

- Para ello son adecuados los composites con base de metacrilato fotopolimerizables, en especial los composites de obturación de consistencia fluida, ya que se pueden aplicar fácilmente y se adaptan bien a la restauración. Además, los composites de recubrimiento indirecto, como VITA VM LC flow, también permiten el uso extraoral.

⚠ Consultar al respecto las instrucciones de uso detalladas n.º 10384.

- Antes de proceder a la personalización de la restauración de VITA ENAMIC, debe rugosificarse y acondicionarse la superficie con un agente adhesivo adecuado. Sobre todo si se utiliza VITA VM LC flow, primero se silaniza la superficie de VITA ENAMIC y a continuación se humedece con VITA VM LC Modelling Liquid.

#### Acondicionamiento de la superficie

- La superficie de la restauración de VITA ENAMIC que se desea personalizar debe ser rugosa y estar limpia de grasa, a fin de lograr una adhesión óptima al composite.
- No debe haber restos del líquido de fresado ni del lubricante (p. ej. Dentatec) adheridos a la superficie. Eliminarlos mediante pulverización o en el baño de ultrasonidos.
- La rugosidad de la superficie inmediatamente después del proceso CAM es suficiente para la personalización. En caso de que se hubiera sometido la superficie a un acabado posterior, podría haberse reducido la rugosidad, por lo que se recomienda recurrir a uno de los tres métodos siguientes para volver a aumentarla:



- Rugosificación mediante fresa de diamante.
- Arenar con  $\text{Al}_2\text{O}_3$  de 50  $\mu\text{m}$ , como máximo, y una presión de arenado de 1 bar, como máximo.
- Grabar con gel de ácido fluorhídrico al 5 %, p. ej., VITA ADIVA CERA-ETCH, como se indica a continuación:



Empleando un pincel desechable pequeño, aplicar VITA ADIVA CERA-ETCH en las superficies a grabar.

Duración del grabado: 60 s.

Una vez concluido el tiempo de actuación, eliminar completamente los restos de ácido de la superficie grabada aplicando una cantidad abundante de agua o un chorro de vapor intenso, o bien limpiar en agua destilada en un baño de ultrasonidos sin grasa.

No cepillar, ya que se produciría una gran contaminación de la superficie.

- La superficie arenada con  $\text{Al}_2\text{O}_3$  también debe limpiarse meticulosamente.
- Después de la limpieza, no volver a tocar la superficie acondicionada.
- Aplicar el agente adhesivo sobre la superficie rugosa con un pincel desechable.



- Aplicar el composite.

**Productos recomendados para la personalización de restauraciones de VITA ENAMIC**

Fabricante	Composites de obturación fotopolimerizables/composite de recubrimiento	Agente adhesivo
<b>Kuraray</b>	Clearfil Majesty Flow	Clearfil Ceramic Primer Plus
<b>Ivoclar Vivadent</b>	Tetric EvoFlow	Monobond Plus
<b>3M ESPE</b>	Filtek Supreme XTE Flowable	Scotchbond Universal
<b>VITA</b>	VITA VM LC flow	Silanización (p. ej., con VITA ADIVA C-PRIME), a continuación VM LC Modelling Liquid

⚠ **Nota:** siga las instrucciones de uso de los respectivos fabricantes y asegúrese de que su aparato de polimerización tenga la intensidad de luz y la longitud de onda necesarias para una polimerización completa del composite.

### Unión adhesiva extraoral de la base de titanio con la corona con pilar de VITA ENAMIC

- Una preparación precisa y cuidadosa de las superficies de unión es indispensable para conseguir una unión adhesiva óptima entre la base de titanio y la corona con pilar de VITA ENAMIC.



**⚠ Nota:** no se debe reducir el diámetro de la base de titanio, p. ej., mediante desbastado.

- Es conveniente fijar la base de titanio a un análogo de laboratorio con el fin de proteger la superficie de conexión entre la base de titanio y el implante.

- Las superficies de contacto de la base de titanio con el implante no se deben arenar ni repasar de ningún otro modo.

- No se recomienda acortar la base de titanio.

- Antes de unir, comprobar si la corona con pilar de VITA ENAMIC se puede colocar sobre la base de titanio con facilidad y sin dejar resquicios.

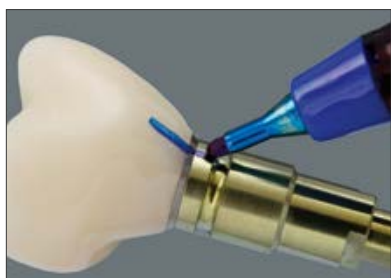

- Colocar la corona con pilar de VITA ENAMIC sobre la base de titanio y marcar la relación posicional con un rotulador indeleble.

- Esto facilita el posterior posicionamiento correcto al adherir la corona en la base de titanio.

- Las superficies de adhesión de la corona con pilar de VITA ENAMIC y de la base de titanio deben estar limpias de polvo y grasa.



- Para la unión adhesiva extraoral de la base de titanio y la corona con pilar de VITA ENAMIC, utilice un composite de fijación opaco: Multilink Hybrid Abutment (Ivoclar Vivadent).

**⚠ Nota:** siga las instrucciones de uso de los fabricantes de cada producto.



### Acondicionamiento de la base de titanio

- Proteger la superficie de conexión de la base de titanio y el implante con cera o silicona. Cerrar el conducto del tornillo con cinta de teflón. Dejar la cinta de teflón sobresaliendo un poco en la parte superior. De este modo puede retirarse más fácilmente.



- Arenar con cuidado únicamente la superficie de adhesión de la base de titanio con  $Al_2O_3$ ,

– tamaño de grano 50  $\mu m$ ,

– presión de arenado 1,5 bares,

hasta que la superficie esté mate.



- A continuación retirar la cera o la silicona. Retirar la cinta de teflón del conducto del tornillo. A continuación limpiar la base de titanio en el baño de ultrasonidos, con alcohol o mediante chorro de vapor, y secar con aire exento de aceite.

- Tras la limpieza ya no puede tocarse más la superficie que se va a adherir, ya que esto puede causar una contaminación que influye negativamente en la unión adhesiva posterior.

- Aplicación de un agente adhesivo adecuado, p. ej., Monobond Plus (Ivoclar Vivadent), con un pincel desechable o un microbrush.

- Aplicar Monobond Plus y dejar actuar 60 segundos.

- A continuación secar con aire exento de aceite.



**⚠ Nota:** siga las instrucciones de uso de los fabricantes de cada producto.



- Después volver a cerrar el conducto del tornillo con un pellet de algodón o con cinta de teflón antes de unir con la corona con pilar de VITA ENAMIC.



### Acondicionamiento de la corona con pilar de VITA ENAMIC

- En caso necesario cubrir las superficies exteriores ya pulidas para no dañarlas con el ácido accidentalmente.



- Aplicar VITA ADIVA CERA-ETCH (gel de ácido fluorhídrico al 5 %) en las superficies de adhesión.

Duración del grabado: 60 s.

- Eliminar todos los restos de ácido aplicando agua pulverizada durante 60 segundos o limpiar en el baño de ultrasonidos.

- A continuación secar con aire exento de aceite. Después del secado, las superficies grabadas presentan un aspecto blanquecino opaco.



- Aplicar un agente adhesivo de silano (p. ej., Monobond Plus, Ivoclar Vivadent) en las superficies grabadas.

- Dejar que actúe el agente adhesivo de silano y que se seque por completo.

- Tras este tratamiento previo, evitar cualquier contaminación de la superficie de adhesión para no influir negativamente en la unión adhesiva.



⚠ **Nota:** siga las instrucciones de uso de los fabricantes de cada producto.

### Unión definitiva extraoral de la base de titanio con la corona con pilar de VITA ENAMIC



- Una preparación precisa y cuidadosa de las superficies de unión es indispensable para conseguir una unión adhesiva óptima entre la base de titanio y la corona con pilar de VITA ENAMIC.

⚠ **Nota:** Para la unión adhesiva de la base de titanio a la corona con pilar, utilice un composite de fijación opaco adecuado con base de metacrilato: Multilink Hybrid Abutment (Ivoclar Vivadent).



- Aplicar el composite de fijación (Multilink Hybrid Abutment) tanto en la base de titanio



- como en la interfase de la corona con pilar de VITA ENAMIC.

⚠ **Nota:** siga las instrucciones de uso de los fabricantes de cada producto.



- Girándola ligeramente en ambos sentidos, deslizar la corona sobre pilar de VITA ENAMIC para encajarla sobre la base de titanio hasta 2/3, aprox. Así se garantiza la humectación uniforme de ambas superficies de adhesión. A continuación, alinear ambas partes de modo que coincidan las marcas de posición.
- Deslizar cuidadosamente la corona sobre pilar de VITA ENAMIC hasta la posición final marginal, de manera que el seguro antirrotación y de posición de la base de titanio encaje en la ranura de la interfase de la corona sobre pilar.
- Ejerciendo una presión de contacto uniforme, comprobar ambas piezas y su correcta relación posicional en la posición final.
- No dañar la base de titanio.
- No deben quedar intersticios en la transición entre la corona y la base de titanio.
- Retirar el pellet de espuma del conducto del tornillo.
- Limpiar con un microbrush los restos que hayan podido quedar en el conducto del tornillo.
- Llevar a cabo la polimerización siguiendo las instrucciones del fabricante.

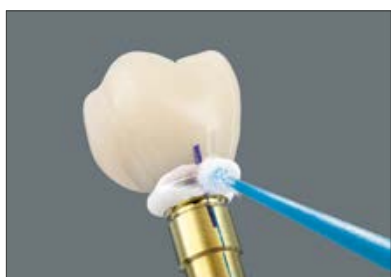

- A continuación eliminar los restos más gruesos de adhesivo por cervical tras la fase de fraguado.



- Para el fraguado definitivo del composite de fijación, aplicar gel de glicerina en el espacio del atache VITA ENAMIC/titanio para evitar la formación de la capa de inhibición de O<sub>2</sub>.



- Si quedaran restos del material de fijación en el conducto del tornillo, eliminarlos con instrumentos rotatorios adecuados. No dañar la base de titanio TiBase.



### Pulido de la junta de unión

- Efectuar cuidadosamente el pulido previo y el pulido de alto brillo de la junta de unión con los instrumentos del VITA ENAMIC Polishing Set a una velocidad reducida (< 5.000 rpm).

### Resumen de los pasos de proceso para la adhesión extraoral de la corona con pilar de VITA ENAMIC con una base de titanio

	Pasos de proceso	Interfase	
		Corona con pilar de VITA ENAMIC	Base de titanio
1.	Arenar con corindón noble Al <sub>2</sub> O <sub>3</sub>	–	50 µm, 2,0 bares, como máximo
2.	Limpiar la superficie	Etanol, esperar hasta que se evapore	Ultrasonidos, etanol, esperar hasta que se evapore
3.	Grabar (extraoralmente)	VITA ADIVA CERA-ETCH, ácido fluorhídrico al 5 %, 60 s	–
4.	Limpiar la superficie	Con H <sub>2</sub> O mediante pulverización o en el baño de ultrasonidos	–
5.	Acondicionamiento/silanización	Aplicar Monobond Plus, dejar actuar 60 segundos y secar con chorro de aire	Aplicar Monobond Plus, dejar actuar 60 segundos y secar con chorro de aire
6.	Unión adhesiva	Multilink Hybrid Abutment	
7.	Cobertura de la junta de unión	VITA ADIVA OXY-PREVENT	
8.	Pulido de la junta de unión	VITA ENAMIC Polishing Set	

⚠ **Nota:** utilice los productos adhesivos antes mencionados de acuerdo con el sistema del fabricante respectivo. Por ejemplo, utilizar Monobond Plus (Ivoclar Vivadent) únicamente en combinación con Multilink Hybrid Abutment (Ivoclar Vivadent).

### Desinfección/esterilización

Antes de colocar las coronas con pilar de VITA ENAMIC, es aconsejable desinfectarlas o esterilizarlas con un desinfectante de superficies que contenga etanol. Se deberán respetar las disposiciones legales locales vigentes y los estándares de higiene aplicables a clínicas dentales.

La esterilización por vapor se puede realizar mediante un prevacío triple fraccionado y cumpliendo los siguientes parámetros:

- Tiempo de esterilización: 10 min
- Temperatura de vapor: 134 °C/273 °F

La corona con pilar debe colocarse inmediatamente después de la esterilización y no puede guardarse.

#### **⚠ Nota:**

El odontólogo es responsable de la esterilidad de la mesoestructura de VITA ENAMIC.

Debe garantizarse que la esterilización solo se lleve a cabo mediante la utilización de los equipos y materiales adecuados, así como mediante métodos validados específicos para el producto. Los equipos utilizados deberán someterse periódicamente a las tareas de conservación y mantenimiento adecuadas.

### Colocación de la corona con pilar de VITA ENAMIC

#### Acondicionamiento del conducto del tornillo en la corona



- Empleando un pincel desechable o un microbrush, aplicar con cuidado VITA ADIVA CERA-ETCH (gel de ácido fluorhídrico al 5 %) solo en el conducto del tornillo.

**⚠ Nota:** VITA ADIVA CERA-ETCH solo debe utilizarse extraoralmente.

- Duración del grabado: 60 s.
- Eliminar todos los restos de ácido aplicando agua pulverizada durante 60 segundos o limpiar en el baño de ultrasonidos. A continuación secar con aire exento de aceite durante 20 segundos.
- Aplicar un silano (p. ej., VITA ADIVA C-PRIME, VITA) en las superficies grabadas y esperar hasta que se evapore.

#### Colocación intraoral de la corona con pilar sobre el implante



- Fijar la corona en el implante.
- Atornillar el tornillo para implantes correspondiente manualmente.



- Apretar el tornillo para implantes con una llave dinamométrica. Siga las instrucciones del fabricante.
- Mantener la zona a tratar y el conducto del tornillo secos.



- Introducir un pellet esterilizado de algodón o espuma o bien cinta de teflón en el conducto del tornillo con un obturador esférico.



- Aplicar un agente adhesivo compatible con el composite de obturación en las superficies interiores del conducto del tornillo.
- Cerrar el conducto del tornillo con composite de obturación de un color adecuado.
- Comprobar los puntos de contacto proximales y oclusales.

### Resumen de los pasos de proceso para el cierre intraoral del conducto del tornillo de VITA ENAMIC con composite de obturación

Pasos de proceso		Corona con pilar de VITA ENAMIC
1.	Grabar (extraoralmente)	VITA ADIVA CERA-ETCH, ácido fluorhídrico al 5 %, 60 s
2.	Acondicionamiento de la superficie	Agente adhesivo, compatible con el composite de obturación
3.	Proteger la cabeza del tornillo para implantes	Pellet de espuma, cinta de teflón
4.	Relleno adhesivo	Composite de obturación
5.	Pulido del composite de obturación	p. ej. VITA ENAMIC Polishing Set clinical/technical



#### Correcciones morfológicas finas

- La oclusión debe configurarse de forma que quede totalmente libre de interferencias. Los contactos oclusales inadecuados deben eliminarse con fresas de diamante (40 µm).



#### Acabado y pulido (intraoral)

- Tener en cuenta los bordes y los puntos de contacto durante el acabado y el pulido. Respetar la velocidad correcta y evitar la formación de calor.

Para conseguir un brillo superficial natural deben realizarse los dos pasos siguientes:

- Pulido previo con refrigeración por agua con los pulidores de color rosa del VITA ENAMIC Polishing Set (7.000–10.000 rpm).
- Pulido de alto brillo con refrigeración por agua con los pulidores diamantados grises del VITA ENAMIC Polishing Set (5.000–8.000 rpm).

Debe trabajarse con una presión de contacto reducida.

- ⚠ **Consejo:** realizar el pulido final de alto brillo sin refrigeración por agua y con la velocidad más baja. En caso de utilizar discos de pulido Sof-Lex para el acabado y el pulido previo debe observarse que solo se utilicen las variantes de grano medio (M), fino (F) o extrafino (SF).



- Corona con pilar de VITA ENAMIC terminada.

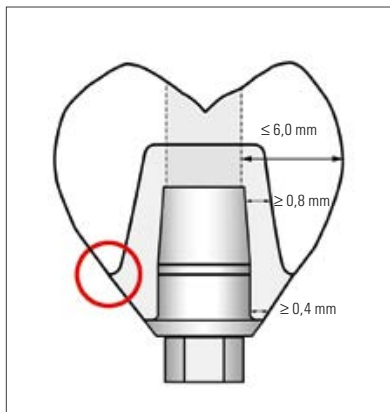

### Requisitos de geometría de la mesoestructura de VITA ENAMIC®

Como norma general:

- Siga estrictamente las indicaciones del fabricante del implante relativas a la altura máxima de la mesoestructura con corona incluida.
- La mesoestructura debe realizarse de forma similar a una preparación de un diente natural.
- Como norma general, debe evitarse siempre la formación de aristas y bordes afilados. La configuración debe ser adecuada a las características de la cerámica.\*
- Hombro circular con bordes internos redondeados o forma de chanfer.
- Grosor de pared de la mesoestructura alrededor del conducto del tornillo: 0,8 mm, como mínimo.
- Para una fijación autoadhesiva de la corona a la mesoestructura deben conseguirse superficies retentivas y una "altura del muñón" suficiente.
- Por motivos de estática, las supraconstrucciones marcadamente asimétricas con grandes extensiones están contraindicadas.
- Por lo tanto, el **ancho de la corona** con respecto al conducto del tornillo de la mesoestructura queda **limitado a 6,0 mm** a nivel circular.

\* Ver al respecto el folleto "Aspectos clínicos de la cerámica sin metal", n.º 1696.



## Proceso de tratamiento con VITA IMPLANT SOLUTIONS



### Proceso clínico y protésico paso a paso tomando como ejemplo una corona anterior en el diente 21

- Prótesis sobre un implante Biomet 3i Certain
- Mesoestructura de VITA ENAMIC, corona de VITA ENAMIC.

### Marcado de la posición del implante en un modelo digital

#### Esto puede hacerse

1. mediante el escaneado sobre el modelo tras una toma de impresión convencional (solución de laboratorio),
2. mediante escaneado intraoral (solución de consulta)



#### 1. Escaneado sobre el modelo

- Insertar la base de titanio en el análogo de laboratorio adecuado del modelo maestro y atornillarla con el tornillo de pilar suministrado.
- Encajar el cuerpo de escaneado suministrado en la base de titanio sin dejar resquicios.

⚠ **Nota:** para ello, preste atención a la ranura guía prevista al efecto. El cuerpo de escaneado puede escanearse sin polvo/spray de escaneado.

- Para las instrucciones de escaneado, consulte la información del fabricante del sistema CAD/CAM.
- **Escanear con el cuerpo de escaneado blanco utilizando inEos Blue o inEos X5.**



## 2. Escaneado intraoral

**Fijar en el implante el ScanPost o el casquillo TiBase adecuado con un tornillo de fijación.**

- Encajar el cuerpo de escaneado suministrado en el ScanPost sin dejar resquicios.

– **Cuerpo de escaneado blanco para CEREC AC con Bluecam**

– **Cuerpo de escaneado gris para CEREC AC con Omnicam**

ScanPost es idóneo para implantes profundos. Tenga en cuenta las indicaciones siguientes.

- Los cuerpos de escaneado están disponibles en los tamaños de conexión S y L. La última letra del nombre del ScanPost o TiBase corresponde al tamaño de conexión adecuado, S o L. El tamaño de conexión también se aplica a la geometría de bloque respectiva (p. ej., VITA ENAMIC IS-16 S o L).
- Todos los cuerpos de escaneado se pueden desinfectar.

**⚠ Nota:** consulte las instrucciones de uso “ScanPost” de la empresa Sirona, que incluyen, entre otras cosas, información sobre la compatibilidad con los distintos sistemas de implantes y sobre la desinfección de los cuerpos de escaneado.

## Diseño

- Diseño de la corona de VITA ENAMIC de dos piezas con el software CEREC SW 4.4 o inLab SW 15.0 o superior.
- A continuación fresar la mesoestructura y la corona en el color deseado a partir de un bloque de VITA ENAMIC IS-14 S o IS-16 S o L, en función del tamaño de conexión adecuado.

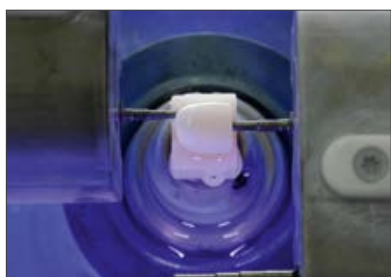
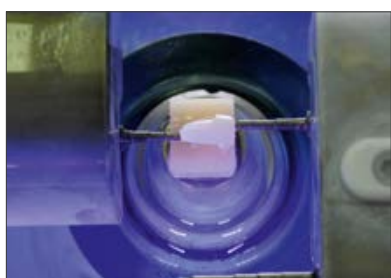

### Acabado de la mesoestructura de VITA ENAMIC

El repasado de las restauraciones confeccionadas a partir de VITA ENAMIC no debe realizarse nunca con instrumentos de tungsteno, ya que pueden dañar el material. Deben utilizarse exclusivamente fresas de diamante o los instrumentos de pulido especiales de los VITA ENAMIC Polishing Sets clinical o technical. El desbastado debe realizarse con una aplicación reducida de presión.



- Separar la mesoestructura de VITA ENAMIC del bloque.



- Fijar la TiBase a un análogo de laboratorio y colocar la mesoestructura de VITA ENAMIC con cuidado sobre la TiBase.



- Pulir con cuidado la zona de transición con una fresa de diamante fino teniendo en cuenta la forma del perfil de emergencia y del hombro.

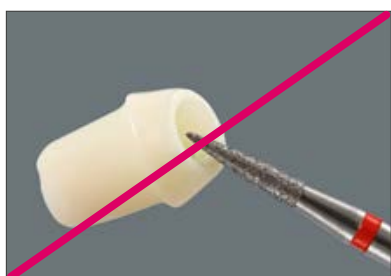

- ⚠ **Nota:** no realizar adaptaciones personalizadas de la forma, ya que esto podría influir negativamente en el ajuste entre la mesoestructura y la base de titanio o entre la mesoestructura y la corona.

### **Unión adhesiva extraoral de la base de titanio con la mesoestructura de VITA ENAMIC**

**⚠ Nota:** no se debe reducir el diámetro de la base de titanio, p. ej., mediante desbastado.

- Es conveniente fijar la base de titanio a un análogo de laboratorio con el fin de proteger la superficie de conexión entre la base de titanio y el implante.
- Las superficies de contacto de la base de titanio con el implante no se deben arenar ni repasar de ningún otro modo.
- No se recomienda acortar la base de titanio.
- Antes de unir, comprobar si la mesoestructura de VITA ENAMIC se puede colocar sobre la base de titanio con facilidad y sin dejar resquicios.
- Colocar la mesoestructura de VITA ENAMIC sobre la base de titanio y marcar la relación posicional con un rotulador indeleble.
- Esto facilita el posterior posicionamiento correcto al adherir la corona en la base de titanio.
- Las superficies de adhesión de la mesoestructura de VITA ENAMIC y de la base de titanio deben estar limpias de polvo y grasa.
- Para la unión adhesiva extraoral de la base de titanio y la mesoestructura de VITA ENAMIC utilice Multilink Hybrid Abutment (Ivoclar Vivadent).



**⚠ Nota:** siga las instrucciones de uso de los fabricantes de cada producto.

### Acondicionamiento de la base de titanio



- Proteger la superficie de conexión de la base de titanio y el implante con cera o silicona. Cerrar el conducto del tornillo con cinta de teflón. Dejar la cinta de teflón sobresaliendo un poco en la parte superior. De este modo puede retirarse más fácilmente.



- Arenar con cuidado únicamente la superficie de adhesión de la base de titanio con  $Al_2O_3$ ,
  - tamaño de grano 50  $\mu m$ ,
  - presión de arenado 1,5 bares,hasta que la superficie esté mate.



- A continuación retirar la cera o la silicona. Retirar la cinta de teflón del conducto del tornillo. A continuación limpiar la base de titanio en el baño de ultrasonidos, con alcohol o mediante chorro de vapor, y secar con aire exento de aceite.
- Tras la limpieza ya no puede tocarse más la superficie que se va a adherir, ya que esto puede causar una contaminación que influye negativamente en la unión adhesiva posterior.



- Empleando un pincel desechable o un microbrush, aplicar un agente adhesivo adecuado, p. ej., Monobond Plus (Ivoclar Vivadent).
- Aplicar Monobond Plus y dejar actuar 60 segundos.
- A continuación secar con aire exento de aceite.

**⚠ Nota:** para la unión adhesiva de la base de titanio con la mesoestructura, utilice un material de fijación opaco.



- Cerrar el conducto del tornillo con un pellet de algodón o con cinta de teflón antes de unir con la mesoestructura de VITA ENAMIC.

### Acondicionamiento de la mesoestructura de VITA ENAMIC



- Desengrasar el conducto del tornillo de la mesoestructura con alcohol antes de proceder a la unión adhesiva con la base de titanio.
- En caso necesario cubrir las superficies exteriores ya pulidas para no dañarlas con el ácido accidentalmente.
- Aplicar VITA ADIVA CERA-ETCH (gel de ácido fluorhídrico al 5 %) en las superficies de adhesión.



- Duración del grabado: 60 s.
- Eliminar todos los restos de ácido aplicando agua pulverizada durante 60 segundos o limpiar en el baño de ultrasonidos.
- A continuación secar con aire exento de aceite. Después del secado, las superficies grabadas presentan un aspecto blanquecino opaco.



- Aplicar un agente adhesivo de silano (p. ej., Monobond Plus, Ivoclar Vivadent) en las superficies grabadas.
- Dejar que actúe el agente adhesivo de silano y que se seque por completo.
- Tras este tratamiento previo, evitar cualquier contaminación de la superficie de adhesión para no influir negativamente en la unión adhesiva.

⚠ **Nota:** siga las instrucciones de uso de los fabricantes de cada producto.

### Unión adhesiva extraoral de la base de titanio con la mesoestructura de VITA ENAMIC



- Una preparación precisa y cuidadosa de las superficies de unión es indispensable para conseguir una unión adhesiva óptima entre la base de titanio y la mesoestructura de VITA ENAMIC.

⚠ **Nota:** Para la unión adhesiva de la base de titanio a la mesoestructura, utilice un composite de fijación opaco adecuado con base de metacrilato: Multilink Hybrid Abutment (Ivoclar Vivadent).



- Aplicar el composite de fijación Multilink Hybrid Abutment tanto en la base de titanio



- como en la interfase de la mesoestructura de VITA ENAMIC.





- Girándola ligeramente en ambos sentidos, deslizar la mesoestructura de VITA ENAMIC para encajarla sobre la base de titanio hasta 2/3, aprox. Así se garantiza la humectación uniforme de ambas superficies de adhesión. A continuación, alinear ambas partes de modo que coincidan las marcas de posición.
- Deslizar cuidadosamente la mesoestructura de VITA ENAMIC hasta la posición final marginal, de manera que el seguro antirrotación y de posición de la base de titanio encaje en la ranura de la interfase de la mesoestructura.

- Ejerciendo una presión de contacto uniforme, comprobar ambas piezas y su correcta relación posicional en la posición final.

- No dañar la base de titanio.

- No deben quedar intersticios en la transición entre la corona y la base de titanio.

- Retirar la cinta de teflón del conducto del tornillo.

- Llevar a cabo la polimerización siguiendo las instrucciones del fabricante.

- A continuación eliminar los restos más gruesos de adhesivo por cervical tras la fase de fraguado.



- Limpiar con un microbrush los restos que hayan podido quedar en el conducto del tornillo.



- Para el fraguado definitivo del composite de fijación, aplicar gel de glicerina (p. ej., VITA ADIVA OXY-PREVENT) en el espacio del atache VITA ENAMIC/ titanio para evitar la formación de la capa de inhibición de O<sub>2</sub>.



- ⚠ **Nota:** siga las instrucciones de uso de los fabricantes de cada producto.

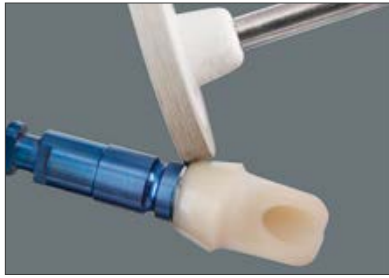

### Pulido del perfil de emergencia y de la junta de unión

⚠ **Nota:** una polimerización y un pulido esmerados son condiciones indispensables para un resultado óptimo y previenen la formación de depósitos y gingivitis.

- Efectuar cuidadosamente el pulido previo y el pulido de alto brillo del perfil de emergencia y de la junta de unión con los instrumentos del VITA ENAMIC Polishing Set a una velocidad reducida (< 5.000 rpm).
- Limpiar con cuidado los restos del composite de fijación que hayan podido quedar en el conducto del tornillo con un disco de diamante.



**Resumen de los pasos de proceso para la adhesión extraoral de la mesoestructura de VITA ENAMIC con una base de titanio**

	<b>Pasos de proceso</b>	<b>Interfase Mesoestructura de VITA ENAMIC</b>	<b>Base de titanio</b>
<b>1.</b>	Arenar con corindón noble Al <sub>2</sub> O <sub>3</sub>	–	50 µm, 2,0 bares, como máximo
<b>2.</b>	Limpiar la superficie	Etanol, esperar hasta que se evapore	Ultrasonidos, etanol, esperar hasta que se evapore
<b>3.</b>	Grabar (extraoralmente)	VITA ADIVA CERA-ETCH, ácido fluorhídrico al 5 %, 60 s	–
<b>4.</b>	Limpiar la superficie	con H <sub>2</sub> O mediante pulverización o en el baño de ultrasonidos	–
<b>5.</b>	Acondicionamiento/silanización	Aplicar Monobond Plus, dejar actuar 60 segundos y secar con chorro de aire	Aplicar Monobond Plus, dejar actuar 60 segundos y secar con chorro de aire
<b>6.</b>	Unión adhesiva	Multilink Hybrid Abutment	
<b>7.</b>	Cobertura de la junta de unión	VITA ADIVA OXY-PREVENT	
<b>8.</b>	Pulido de la junta de unión	VITA ENAMIC Polishing Set	

**⚠ Nota:** utilice los productos adhesivos antes mencionados de acuerdo con el sistema del fabricante respectivo. Por ejemplo, utilizar Monobond Plus (Ivoclar Vivadent) únicamente en combinación con Multilink Hybrid Abutment (Ivoclar Vivadent).

### Repasado de la corona (extraoral)

El repasado de las restauraciones confeccionadas a partir de la cerámica híbrida VITA ENAMIC no debe realizarse nunca con instrumentos de tungsteno, ya que pueden dañar el material. Deben utilizarse exclusivamente fresas de diamante o, para VITA ENAMIC, los instrumentos de pulido especiales de los VITA ENAMIC Polishing Sets clinical o technical. El desbastado debe realizarse con una aplicación reducida de presión.



- Pulir la zona de transición al bloque con una fresa de diamante fino teniendo en cuenta la forma del perfil de emergencia y el borde de la corona.



- No mecanizar el hombro de la corona, ya que esto influye negativamente en el ajuste con la mesoestructura.



- ⚠ **Consejo:** retocar los bordes de la corona una vez colocada sobre la mesoestructura. De este modo se consigue una transición continua entre la corona y la mesoestructura.

- En caso de imprecisiones de ajuste, realizar las correcciones en la corona y no en la mesoestructura.



- En su caso, crear una textura superficial adicional.



- Realizar el ajuste intraoral y comprobar los contactos proximales.

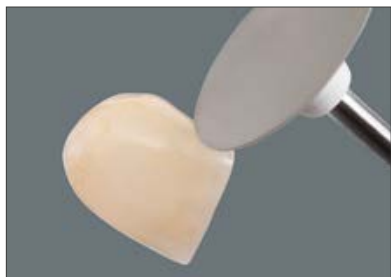

- Pulir las zonas proximales fuera de la boca antes de la fijación a la mesoestructura.

**En el caso de VITA ENAMIC, rigen las siguientes normas especiales:**

- Realizar el pulido previo y el pulido de alto brillo con los instrumentos de los kits VITA ENAMIC Polishing Set technical o clinical. Observar los números de revoluciones respectivos.
- En caso de utilizar discos de pulido Sof-Lex (3M Espe) para el alisado/pulido previo debe observarse que solo se utilicen las variantes de grano medio (M), fino (F) o extrafino (SF).



VITA ENAMIC Polishing Set technical



VITA ENAMIC Polishing Set clinical

**Opcional: caracterización cromática (técnica de maquillaje)**

– Véanse las instrucciones en la página 36.

**Opcional: personalización cromática (técnica de estratificación)**

– Véanse las instrucciones en la página 36.

### Acondicionamiento y colocación de la mesoestructura y la corona



- **Acondicionamiento de la mesoestructura de VITA ENAMIC**
- El acondicionamiento de las superficies de VITA ENAMIC es decisivo para una unión adhesiva segura entre la mesoestructura de VITA ENAMIC y la corona de cerámica híbrida:
- Aplicar VITA ADIVA CERA-ETCH (gel de ácido fluorhídrico al 5 %) en las superficies de adhesión.

Duración del grabado: 60 s.



- Eliminar todos los restos de ácido aplicando agua pulverizada durante 60 segundos o limpiar en el baño de ultrasonidos.
- A continuación secar con aire exento de aceite. Después del secado, las superficies grabadas presentan un aspecto blanquecino opaco.



- Aplicar un agente adhesivo de silano (p. ej., VITA ADIVA C-PRIME de VITA, Monobond Plus de Ivoclar Vivadent o CLEARFIL CERAMIC PRIMER PLUS de Kuraray) en las superficies grabadas.
- Dejar que actúe el agente adhesivo de silano y que se seque por completo.
- Tras este tratamiento previo, evitar cualquier contaminación de la superficie de adhesión para no influir negativamente en la unión adhesiva.

⚠ **Nota:** siga las instrucciones de uso de los fabricantes de cada producto.

### Desinfección/esterilización

Antes de colocar las mesoestructuras de VITA ENAMIC, es aconsejable desinfectarlas o esterilizarlas con un desinfectante de superficies que contenga etanol. Se deberán respetar las disposiciones legales locales vigentes y los estándares de higiene aplicables a clínicas dentales.

La esterilización por vapor se puede realizar mediante un prevacío triple fraccionado y cumpliendo los siguientes parámetros:

- Tiempo de esterilización: 10 min
- Temperatura de vapor: 134 °C/273 °F

La corona con pilar debe colocarse inmediatamente después de la esterilización y no puede guardarse.

### ⚠ Nota:

El odontólogo es responsable de la esterilidad de la mesoestructura de VITA ENAMIC.

Debe garantizarse que la esterilización solo se lleve a cabo mediante la utilización de los equipos y materiales adecuados, así como mediante métodos validados específicos para el producto. Los equipos utilizados deberán someterse periódicamente a las tareas de conservación y mantenimiento adecuadas.



### Atornillado de la mesoestructura de VITA ENAMIC

⚠ **Nota:** para atornillar la mesoestructura al implante utilice la herramienta proporcionada por el fabricante del implante observando los pares de apriete indicados.

- Realizar la colocación intraoral de la mesoestructura de VITA ENAMIC en el implante.
- Atornillar manualmente el tornillo para implantes correspondiente.



- Apretar el tornillo para implantes con una llave dinamométrica (seguir las instrucciones del fabricante).



- Introducir un pellet esterilizado de algodón o espuma o bien cinta de teflón en el conducto del tornillo con un obturador esférico.
- Cerrar el conducto del tornillo con un composite provisional. Así será posible acceder posteriormente al tornillo.



### Acondicionamiento de la corona VITA ENAMIC

Lo ideal es realizar la prueba en boca clínica antes de grabar para no contaminar la superficie de unión.

⚠ **Nota:** la colocación temporal de una corona de VITA ENAMIC sobre una mesoestructura de VITA ENAMIC está contraindicada.

- Desengrasar la restauración con alcohol antes de colocarla.
- Aplicar VITA ADIVA CERA-ETCH (gel de ácido fluorhídrico al 5 %) en las superficies interiores.

Duración del grabado: 60 segundos



- Eliminar todos los restos de ácido aplicando agua pulverizada o limpiar en el baño de ultrasonidos. Dejar secar durante 20 segundos. No cepillar para evitar cualquier peligro de contaminación. Después del secado, las superficies grabadas presentan un aspecto blanquecino opaco.



- Aplicar un agente adhesivo de silano (p. ej., VITA ADIVA C-PRIME de VITA, Monobond Plus de Ivoclar Vivadent o CLEARFIL CERAMIC PRIMER PLUS de Kuraray) en las superficies grabadas.
- En función del composite de fijación empleado, aplicar el adhesivo y secar con chorro de aire. ¡No fotopolimerizar! Preparar para la inserción protegiendo de la luz.

⚠ **Nota:** siga las instrucciones de uso del material de fijación elegido.





**Fijación definitiva de la corona de VITA ENAMIC sobre la mesoestructura de VITA ENAMIC**

- Aplicar un material de fijación adhesivo translúcido adecuado, p. ej., VITA ADIVA F-CEM o PANA VIA F2.0 TC (Kuraray), en la corona previamente acondicionada.



- Colocar la corona sobre la mesoestructura de VITA ENAMIC y fijarla en su posición final.



- Eliminar los restos del material de fijación.



- Cubrir la junta de unión con un gel de glicerina apropiado.

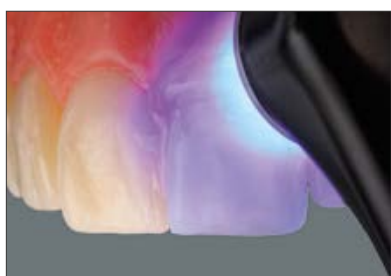

- Polimerizar con el aparato de polimerización LED.
- Limpiar el gel de glicerina con agua.
- Comprobar la oclusión y la articulación y realizar correcciones en caso necesario. Si se fresa la restauración, deberá volver a efectuarse después un pulido de alto brillo en estas zonas (en el caso de VITA ENAMIC, concretamente con el VITA ENAMIC Polishing Set clinical).

Comprobar los bordes de la restauración o la junta de unión. Eliminar los restos del composite de fijación que hayan podido quedar.



#### Acabado y pulido (intraoral)

- Tener en cuenta los bordes y los puntos de contacto durante el acabado y el pulido. Respetar la velocidad correcta y evitar la formación de calor.
- Comprobar si queda material sobrante, realizar el acabado con discos de grano fino Sof-Lex (3M Espe) o con limas EVA.

#### Correcciones morfológicas finas

- La oclusión o articulación debe configurarse de forma que quede totalmente libre de interferencias. Los contactos inadecuados deben eliminarse con fresas de diamante (40 µm).
- Para conseguir un brillo superficial natural deben realizarse los dos pasos siguientes:

#### En el caso de VITA ENAMIC, rigen las siguientes normas especiales:

- Pulido previo con refrigeración por agua con los pulidores de color rosa del VITA ENAMIC Polishing Set (7.000–10.000 rpm).
- Pulido de alto brillo con refrigeración por agua con los pulidores diamantados grises del VITA ENAMIC Polishing Set (5.000–8.000 rpm).
- Debe trabajarse con una presión de contacto reducida.



- ⚠ **Consejo:** realizar el pulido final de alto brillo sin refrigeración por agua y con la velocidad más baja. En caso de utilizar discos de pulido Sof-Lex para el acabado y el pulido previo debe observarse que solo se utilicen las variantes de grano medio (M), fino (F) o extrafino (SF).







- Corona de VITA ENAMIC terminada con mesoestructura de VITA ENAMIC colocada en boca.

**Resumen de los pasos de proceso para la adhesión intraoral de la corona de VITA ENAMIC con la mesoestructura de VITA ENAMIC**

	<b>Pasos de proceso</b>	<b>VITA ENAMIC Mesoestructura</b>	<b>Corona de VITA ENAMIC</b>
<b>1.</b>	Limpiar la superficie	Etanol	Etanol, ultrasonidos,
<b>2.</b>	Grabar (extraoralmente)	VITA ADIVA CERA-ETCH, ácido fluorhídrico al 5 %, 60 s	
<b>3.</b>	Limpiar la superficie	con H <sub>2</sub> O mediante pulverización o en el baño de ultrasonidos	
<b>4.</b>	Acondicionamiento/silanización	p. ej., aplicar VITA ADIVA C-PRIME y dejar secar	
<b>5.</b>	Unión adhesiva	p. ej., VITA ADIVA F-CEM	
<b>6.</b>	Cobertura de la junta de unión	VITA ADIVA OXY-PREVENT	
<b>7.</b>	Pulido de la junta de unión	VITA ENAMIC Polishing Set	

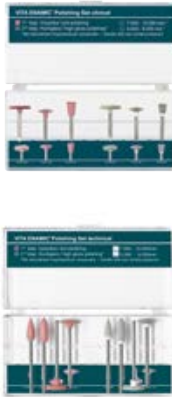
<b>Productos recomendados</b>	
<p><b>Gel de grabado para cerámica para VITA ENAMIC</b> VITA ADIVA CERA-ETCH, gel de ácido fluorhídrico al 5 %</p> <p>– Forma de presentación: jeringa de 3 ml</p> <p>– Forma de presentación: frasco cuentagotas de 6 ml</p>	
<p><b>Agente adhesivo / primer para VITA ENAMIC</b></p> <p>– VITA ADIVA C-PRIME, agente adhesivo de silano, frasco de 3 ml</p> <p>– Monobond Plus (Ivoclar Vivadent)</p>	
<p><b>Agente adhesivo para VITA CAD-Temp</b></p> <p>– SR Connect (Ivoclar Vivadent)</p>	
<p><b>Agente adhesivo / Primer para la base de titanio</b></p> <p>– Monobond Plus (Ivoclar Vivadent)</p>	
<p><b>Composite de fijación para VITA CAD-Temp y VITA ENAMIC sobre base de titanio</b></p> <p>– Multilink Hybrid Abutment (Ivoclar Vivadent)</p>	

Productos recomendados	
<p><b>Composites de fijación para corona de VITA ENAMIC sobre mesoestructura de VITA ENAMIC</b></p> <p>– VITA ADIVA F-CEM</p>	
<p><b>Materiales y agentes adhesivos para la personalización de VITA CAD-Temp y VITA ENAMIC</b></p> <p>– VITA VM LC/VITA VM LC flow, composite de recubrimiento</p> <p>– VITA VM LC Modelling Liquid, agente adhesivo 10 ml</p>	
<p><b>Material para la caracterización cromática de VITA ENAMIC</b></p> <p>– VITA ENAMIC STAINS KIT</p>	
<p><b>Instrumentos de pulido para la cerámica híbrida VITA ENAMIC</b></p> <p>– VITA ENAMIC Polishing Set clinical</p> <p>– VITA ENAMIC Polishing Set technical</p>	
<p><b>Material para cubrir el tornillo para implantes antes de cerrar el conducto del tornillo</b></p> <p>– Cinta de teflón</p>	

- **¿Cómo se cierra el conducto del tornillo de la corona con pilar de VITA CAD-Temp o VITA ENAMIC después de realizar la fijación adhesiva?**

Para cerrar el conducto del tornillo, introduzca primero en este un pellet esterilizado de algodón o espuma o bien cinta de teflón con la ayuda de un obturador esférico y, a continuación, aplique un agente adhesivo adecuado en la abertura de acceso. Por último, cierre el conducto con un ajuste firme utilizando un composite de obturación fotopolimerizable.

- **¿Es mejor sellar el perfil de emergencia de la mesoestructura o la corona con pilar de VITA ENAMIC con VITA ENAMIC Glaze o pulirlo a alto brillo?**

Es conveniente pulir el perfil de emergencia, ya que una superficie pulida a alto brillo reduce la acumulación de placa.

- **¿Por qué se debe arenar con corindón noble ( $Al_2O_3$ ) la base de titanio TiBase antes de fijar la supraconstrucción? ¿Se puede arenar también con perlas de vidrio?**

Solo arenando la base de titanio con  $Al_2O_3$  antes de fijar la mesoestructura o la corona con pilar se consiguen un aumento de la superficie y una rugosidad mecánica definidos que, junto con la unión química obtenida con el primer, dan como resultado una unión adhesiva clínicamente segura entre la mesoestructura o corona con pilar y TiBase. Las perlas de vidrio no son adecuadas para esta tarea.

**⚠ Nota:**

- Los tratamientos odontológicos y las restauraciones mediante prótesis dental comportan el riesgo general de producir daños iatrogénicos en la sustancia dental dura, la pulpa y/o los tejidos blandos bucales. La utilización de sistemas de fijación y las restauraciones con prótesis dental comportan el riesgo general de producir hipersensibilidades postoperatorias.
- Si no se siguen las instrucciones de uso de los productos empleados, no pueden garantizarse las propiedades de estos, lo que podría provocar el fallo del producto y daños irreversibles de la sustancia dental dura natural, la pulpa y/o los tejidos blandos bucales.

Indicaciones de seguridad (los siguientes productos VITA deben llevar símbolos de peligro):		
<p><b>VITA ADIVA® CERA-ETCH</b> <b>(Gel de grabado de cerámica de ácido fluorhídrico)</b></p>	<p><b>Corrosivo / tóxico</b> Solo para uso extraoral. Contiene ácido fluorhídrico. Tóxico en caso de ingestión. Peligro de muerte en caso de contacto con la piel. Provoca quemaduras graves en la piel y lesiones oculares graves. Nocivo para la salud por inhalación. Úsense indumentaria y guantes adecuados y protección para los ojos/la cara. Consérvese bajo llave. En caso de ingestión, llámese inmediatamente al Servicio de Información Toxicológica y muéstrese la ficha de datos de seguridad. En caso de contacto con la ropa/piel, quítese inmediatamente la ropa manchada y lávese abundantemente con agua. En la ficha de datos de seguridad se recogen las medidas concretas. En caso de contacto con los ojos, lávense varios minutos con agua y consúltese a un médico / al Servicio de Información Toxicológica. Elimínense el producto y su recipiente como residuos peligrosos.</p>	
<p><b>VITA ADIVA® C-PRIME</b> <b>(Agente adhesivo para silano)</b></p>	<p>Líquido y vapores muy inflamables. Mantener alejado de fuentes de calor, chispas, llamas abiertas o superficies calientes. No fumar.</p>	
<p><b>VITAVM®LC</b> <b>(Composite de recubrimiento)</b> (Contiene 2-dimetilamino-etilmetacrilato, dimetacrilato de trietilenglicol)</p>	<p>Provoca irritación cutánea. Provoca irritación ocular grave. Puede provocar una reacción alérgica.</p>	
<p><b>VITAVM®LC flow</b> <b>(Composite de recubrimiento)</b> (Contiene 2-dimetilamino-etilmetacrilato, dimetacrilato de trietilenglicol)</p>	<p>Provoca irritación cutánea. Provoca irritación ocular grave. Puede provocar una reacción alérgica en la piel. Nocivo para los organismos acuáticos, con efectos nocivos duraderos.</p>	
<p><b>VITAVM®LC MODELLING LIQUID</b> <b>(Agente adhesivo)</b> (Contiene dimetacrilato de trietilenglicol)</p>	<p>Provoca irritación cutánea. Provoca irritación ocular grave. Puede irritar las vías respiratorias. Puede provocar una reacción alérgica en la piel.</p>	
<p><b>Indumentaria de seguridad</b></p>	<p>Úsense indumentaria y guantes adecuados y protección para los ojos/la cara. En procesos que conlleven la formación de polvo, utilizar un sistema de aspiración o una mascarilla protectora.</p>	

Las fichas de datos de seguridad correspondientes pueden descargarse en [www.vita-zahnfabrik.com/sds](http://www.vita-zahnfabrik.com/sds).



El extraordinario sistema VITA SYSTEM 3D-MASTER permite determinar y reproducir de manera sistemática y completa todos los colores de dientes naturales.

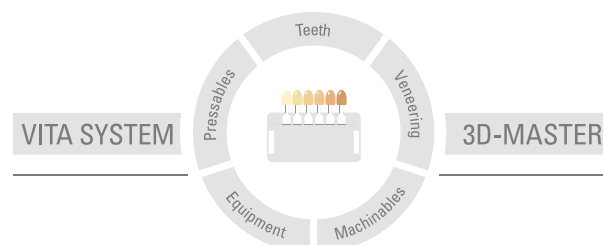

**Nota importante:** nuestros productos deben utilizarse con arreglo a las instrucciones de uso. Declinamos cualquier responsabilidad por daños derivados de la manipulación o el tratamiento incorrectos. El usuario deberá comprobar, además, la idoneidad del producto para el ámbito de aplicación previsto antes de su uso. Queda excluida cualquier responsabilidad por nuestra parte por daños derivados a la utilización del producto en una combinación incompatible o no admisible con materiales o aparatos de otros fabricantes. La caja modular de VITA no es necesariamente parte integrante del producto. Publicación de estas instrucciones de uso: 02.19

Con la publicación de estas instrucciones de uso pierden su validez todas las ediciones anteriores. La versión actual puede consultarse en [www.vita-zahnfabrik.com](http://www.vita-zahnfabrik.com)

La empresa VITA Zahnfabrik está certificada y los siguientes productos llevan el marcado **CE 0124**:

**VITA ENAMIC® · VITA CAD-Temp® · VITAVM®LC · VITAVM®LC flow**

#### Fabricación

**VITA ADIVA® F-CEM, VITA ADIVA® C-PRIME:**

Harvard Dental International GmbH, Margaretenstr. 2-4, 15366 Hoppegarten/  
Germany, Tel.: +49 / (0)30 - 99 28 978-0

La empresa Harvard Dental International GmbH está certificada según la Directiva de productos sanitarios y los siguientes productos llevan el marcado **CE 0124**:

**VITA ADIVA® F-CEM, VITA ADIVA® C-PRIME**

Rx Only

CEREC® e inLab® son marcas registradas de la empresa Sirona Dental Systems GmbH, Bensheim (Alemania). Multilink® Hybrid Abutment, Monobond® Plus y Tetric EvoFlow® son marcas registradas de la empresa Ivoclar Vivadent AG, Schaan (Liechtenstein). Clearfil® y Clearfil Majesty® son marcas registradas de la empresa Kuraray Europe GmbH, Hattersheim (Alemania). Sof-Lex® y Filtek® son marcas registradas de 3M Company o 3M Deutschland GmbH.

[1]\* Consulte al fabricante del implante para que le recomiende un sistema.

[2]\* Folleto "Aspectos clínicos de la cerámica sin metal", VITA Zahnfabrik, ref. 1696.

# VITA

VITA Zahnfabrik H. Rauter GmbH & Co. KG  
Spitalgasse 3 · D-79713 Bad Säckingen · Germany  
Tel. +49 (0) 7761/562-0 · Fax +49 (0) 7761/562-299  
Hotline: Tel. +49 (0) 7761/562-222 · Fax +49 (0) 7761/562-446  
[www.vita-zahnfabrik.com](http://www.vita-zahnfabrik.com) · [info@vita-zahnfabrik.com](mailto:info@vita-zahnfabrik.com)  
 [facebook.com/vita.zahnfabrik](https://facebook.com/vita.zahnfabrik)